

## DEHN-Hammergerüst



### DEHN-Hammergerüst Art.-Nr. 600 003

Das Hammergerüst ermöglicht das Eintreiben von 1,0 m + 1,5 m langen DEHN-Tiefenerderstäben mit Vibrationshämmern.

Die erforderliche Hammeraufnahme (siehe auch Hauptkatalog Blitzschutz/Erdung) muss dem Fabrikat des Vibrationshammers angepaßt sein.

Beim Eintreiben von DEHN-Tiefenerderstäben sind die Hinweise unserer Gebrauchsanleitung (Publication No. 1014) zu beachten.

Der Tiefenerder wird einvibriert. Gewaltames Einschlagen oder Nietarbeit auf dem oberen Stabende kann zu Beschädigungen der Kupplungselemente führen. Daher muss das Werkzeug des Eintreibhammers während des Eintreibvorganges kraftschlüssig auf dem Erder aufsitzen. Dies wird dadurch erreicht, dass die Grundplatte des Arbeitsgerüsts durch den Bedienenden belastet und das Seil durch die Windenkurbel ständig auf Zug gehalten wird.

An der Achse der Seilwinde ist auf eine ausreichende Schmierung zu achten!

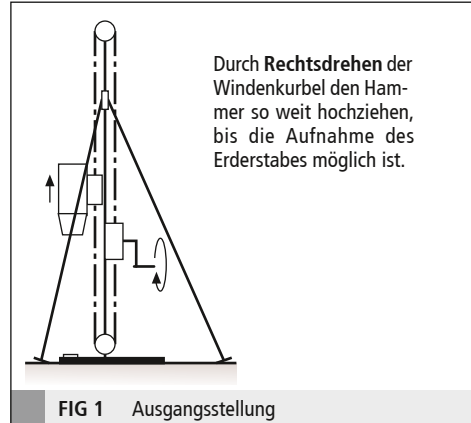

FIG 1 Ausgangsstellung

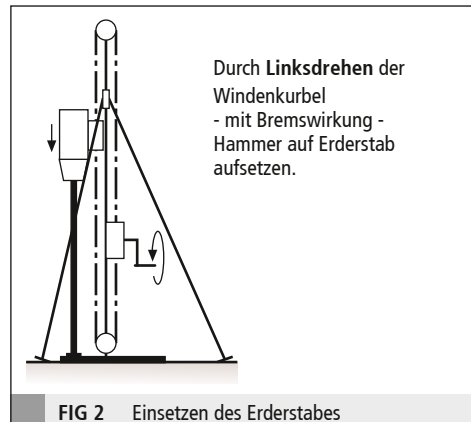

FIG 2 Einsetzen des Erderstabes

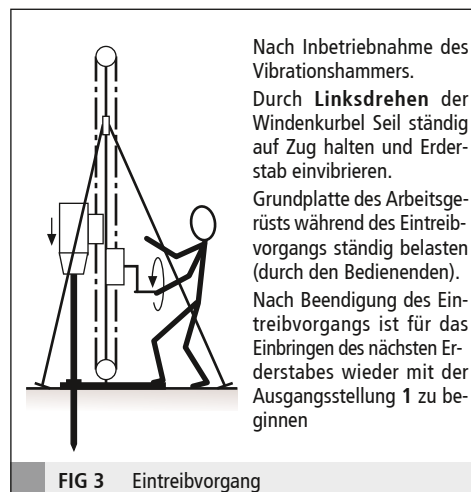
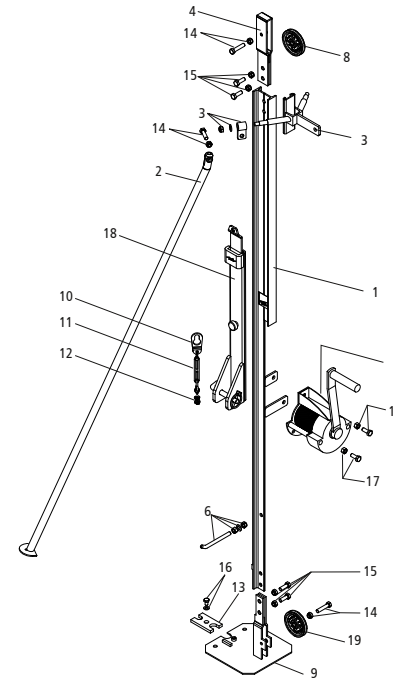

FIG 3 Eintreibvorgang



Pos.		Art.-Nr.
1	Führungsschiene mit Montagebügel, ohne Steigeisen	600 018
2	Rohrstütze	600 019
3	Rohrstützenlasche mit Lasche, Scheibe und Mutter	600 020
4	Seilrollenlasche	600 021
5	Bodenplatte ohne Führungsstück	600 022
6	Steigeisen mit Mutter und Federring	
7	Seilwinde	
8	obere Seilrolle	601 012
9	untere Seilrolle	601 012
10	Einhängelasche	600 008
11	Spannschloss M6 DIN 1480	
12	Stahlseil mit Kausche B 3 DIN 6899	601 014
13	Führungsstück	062 240
14	Sechskantschraube (DIN 933) M 12x35 mit Mutter (DIN 985)	
15	Sechskantschraube (DIN 933) M 10x15 mit Mutter (DIN 985)	
16	Sechskantschraube (DIN 933) M 10x15 mit Federring (DIN 128)	
17	Sechskantschraube (DIN 933) M 12x35 mit Federring (DIN 128) und Mutter (DIN 934)	
18	Schlittenführung	

TAB 1 Ersatzteilliste für das DEHN-Hammergerüst

### Wacker Neuson Art.-Nr. 600 035

passend für Typen:  
- EH 23 Low Vib  
- EH 22/400  
- EH 24 Low Vib  
- BH 23  
- BHF 30  
- EH 25

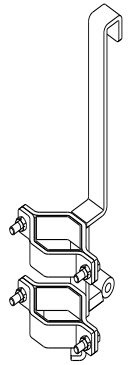

### Atlas Copco Art.-Nr. 600 029

passend für Typen:  
- Cobra Combi  
- CP Red Hawk  
(früher Cobra Standard)

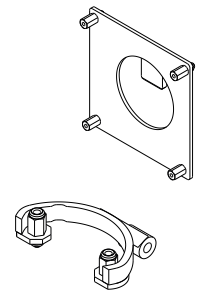

### Bosch Art.-Nr. 600 050

passend für Typen:  
- GSH 27

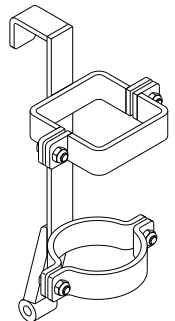

FIG 4 Hammeraufnahmen (St/tZn) zum Kombinieren mit Führungsschlitzen

DEHN + SÖHNE  
GmbH + Co.KG.  
Hans-Dehn-Str. 1  
Postfach 1640  
92306 Neumarkt  
Germany

Tel. +49 9181 906 - 0  
Fax +49 9181 906 - 1444  
info@dehn.de  
www.dehn.de

## DEHN HAMMER FRAME



### DEHN Hammer Frame Part No. 600 003

The hammer frame allows to drive 1.5 + 1.0 m DEHN earth rods into the ground by means of vibration hammers.

The required hammer guiding rider (see also lighting protection/earthing catalogue) must be suitable for the selected vibration hammer.

Also observe installation instructions No. 1014 when driving DEHN earth rods into the ground.

The earth rod is driven into the ground by means of the vibration hammer. The coupling elements may be damaged if the earth rod is driven into the ground by force or if the top end of the rod is riveted. Therefore, the tool of the hammer must contact the earth rod in a non-positive way during the drive-in procedure. This is achieved if the operator loads the base plate of the frame with his weight and the wire is always kept under tension by the winch handle. The winch axle has to be lubricated sufficiently!

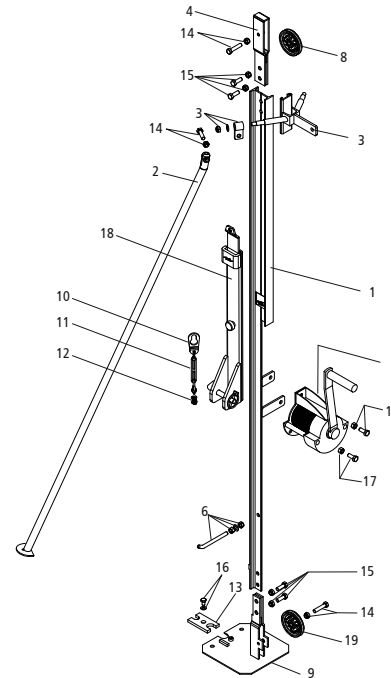
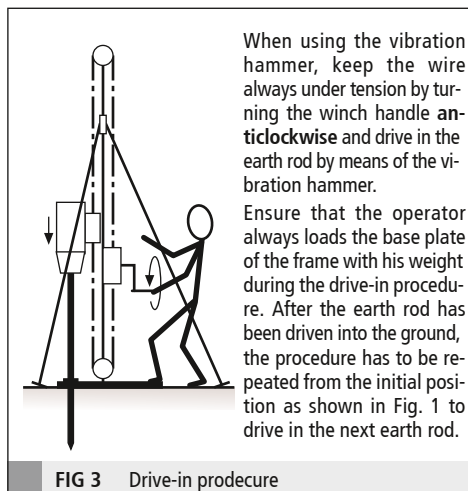
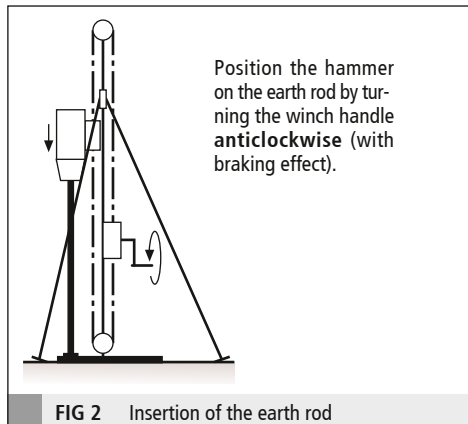
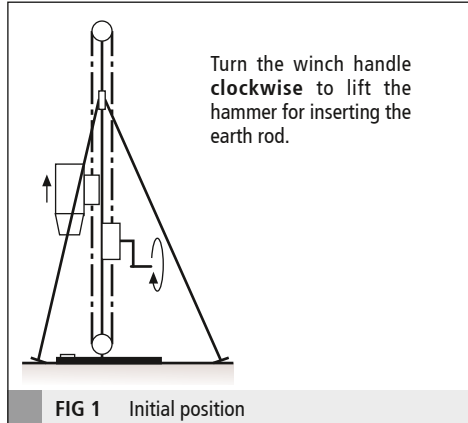

Pos.	Component	Part No.
1	Guide rail with mounting bracket, without grappler	600 018
2	Pipe support	600 019
3	Bracket for pipe support incl. bracket, washer and nut	600 020
4	Pulley bracket	600 021
5	Base plate without guide	600 022
6	Grappler with nut and spring washer	
7	Winch	
8	Top pulley	601 012
9	Bottom pulley	601 012
10	Suspension element	600 008
11	Turnbuckle M6 DIN 1480	
12	Steel wire with thimble B 3 DIN 6899	601 014
13	Guide piece	062 240
14	Hexagon screw (DIN 933) M12x35, with nut (DIN 985)	
15	Hexagon screw (DIN 933) M10x15, with nut (DIN 985)	
16	Hexagon screw (DIN 933) M10x15 with spring washer (DIN 128)	
17	Hexagon screw (DIN 933) M12x35 with spring washer (DIN 128) and nut (DIN 934)	
18	Guide	

**TAB 1** Spare part list for the DEHN hammer frame

### Wacker Neuson Part No. 600 035

suitable for:  
- EH 23 Low Vib  
- EH 22/400  
- EH 24 Low Vib  
- BH 23  
- BHF 30  
- EH 25

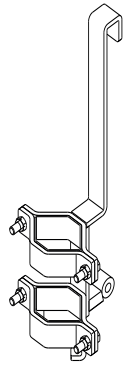

### Atlas Copco Part No. 600 029

suitable for:  
- Cobra Combi  
- CP Red Hawk  
(former Cobra Standard)

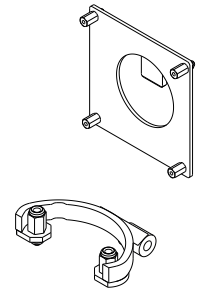

### Bosch Part No. 600 050

suitable for:  
- GSH 27

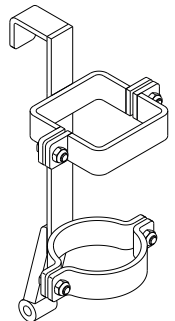

**FIG 4** Hammer supports (St/tZn) to be combined with suiding rider

DEHN + SÖHNE  
GmbH + Co.KG.  
Hans-Dehn-Str. 1  
Postfach 1640  
92306 Neumarkt  
Germany

Tel. +49 9181 906 - 0  
Fax +49 9181 906 - 1444  
export@dehn.de  
www.dehn.de